

CASUAL BY bene



CASUAL by Bene

DIE VIELFALT DER BEGEGNUNG

Büros werden immer mehr zu Orten des Austauschs und des Miteinanders. Menschen, Ideen und Projekte kommen hier zusammen. Es braucht Platz für spontane Interaktion, die wesentlich für viele kreative Ansätze und Beziehungen ist. Informelle und hybride Orte gewinnen an Bedeutung.

Flexibilität, Modularität und Vielseitigkeit sind in der Büroraumgestaltung gefragt, um den richtigen Ort für jede Aufgabe zu bieten. Funktionale und komfortable Sitzmöglichkeiten schaffen ein Umfeld für ein verbindendes Miteinander - locker, entspannt, CASUAL.

DESIGN: Christian Horner

MANY WAYS TO MEET

Offices are increasingly becoming places of interaction and togetherness. People, ideas and projects come together here. Spontaneous exchange, which is essential for creative approaches and relationships, calls for a certain kind of space and informal and hybrid places are becoming more and more important.

Flexibility, modularity and versatility are needed in office design to provide the right space for every task. Functional and comfortable seating creates an environment for this unifying togetherness - at ease, relaxed, CASUAL.

DESIGN: Christian Horner



DAS BÜRO ALS SOZIALER ORT

FACE-TO-FACE STATT FACE-TO-SCREEN

Der Rückzug ins Home-Office sowie die Isolation während der Lockdowns haben die Schwachstellen der Heimarbeit aufgezeigt: ein Mangel an persönlichem Austausch und Kontakt. So viel die Technik ermöglicht, so wenig kann sie Ersatz für die persönliche Begegnung sein. Sich kurz im Team auszutauschen, ungerichteter Input und Inspiration von außen, ein zufälliges Treffen, das alles funktioniert nur spontan und gemeinsam am selben Ort anwesend.



THE OFFICE AS A SOCIAL SPACE

FACE-TO-FACE INSTEAD OF FACE-TO-SCREEN

The retreat to the home office and the isolation of the lockdowns revealed the weakness of working from home: a lack of personal interaction and contact. While technology makes many things possible, it is no substitute for face-to-face encounters. Quick chats with the team, random input and inspiration from others, a chance meeting – these things only work when they are spontaneous and when people are in the same place.

FUNKTIONALER KOMFORT

Ob ein spontanes Meeting im Team, die kurze Kaffeepause oder der konzentrierte Blick in Unterlagen, die CASUAL Bench mit ihrer komfortablen Polsterung und der stabilen Rohrkonstruktion unterstützt jede Form der Begegnung sowie Entspannung.

Selbst das Warten wird hier zum Vergnügen und einer spannenden Partie Schach oder Backgammon nach Feierabend steht ebenfalls nichts im Wege. Durch die Steh-Sitzhöhe der Bank kann man sich ideal dazugesellen.

CASUAL Bench

FUNCTIONAL CONVENIENCE

Whether it's a spontaneous team meeting, a short coffee break or the concentrated scrutiny of some documents, the CASUAL Bench with its comfortable upholstery and stable tube construction supports every form of meeting and relaxation.

Even waiting becomes a pleasure here and nothing stands in the way of a quick game of chess or backgammon after work. The Bench's standing seat height makes it easy to look on.



A MULTITASKING EXPERT

The CASUAL Bench is available as a Single Bench or Double Bench, with or without a backrest. The two different widths work for all room sizes, even in the smallest of spaces, such as our NOOXS Think Tank. The three different seat heights offer possibilities for every form of meeting.

The powder-coated steel tube stands in direct contrast to the soft shape of the seat and blends perfectly into any ambience. The CASUAL Bench adapts to every environment thanks to the wide range of contemporary fabric colours.

EIN MULTITASKING EXPERTE

Die CASUAL Bench gibt es in der Single Bench sowie Double Bench Ausführung, mit und ohne Rückenlehne. Die zwei unterschiedlichen Breiten funktionieren in allen Raumgrößen, auch auf der kleinsten Fläche, wie zum Beispiel in unserem NOOXS Think Tank. Die drei unterschiedlichen Sitzhöhen bieten Platz für jede Form der Begegnung.

Das pulverbeschichtete Stahlrohr steht in direktem Kontrast zur weichen Form der Sitzfläche und fügt sich perfekt in jedes Ambiente. Durch die vielfältige zeitgemäße Farbauswahl an Stoffen passt sich die CASUAL Bench jeder Umgebung an.



CASUAL Bench



AUF AUGENHÖHE

Die CASUAL Bench High in Stehhöhe bietet die Möglichkeit im Sitzen gleichauf mit Stehenden zu sein und auf Augenhöhe sprechen zu können. Die CASUAL Bench Medium inspiriert durch ihre Sitz-Stehhöhe zu einer agilen Haltung, da die Füße auf dem Boden abgestellt werden können. Sie lädt zu einem kurzen Austausch ein. Die CASUAL Bench Low in Sitzhöhe entspricht der klassischen Bankhöhe.

Den unterschiedlichen Sitzhöhen sind zwei Tiefen zugeordnet: während die CASUAL Bench Medium und High in 405 mm Sitztiefe ausgestattet sind und zum aktiven Sitzen und kurzweiligen Austausch einladen, stehen die CASUAL Bench Low und der CASUAL Lounge Chair mit 485 mm Sitztiefe zum Relaxen und entspannten Austausch zur Verfügung.

AT EYE LEVEL

The CASUAL Bench High at standing height enables you to sit at the same level as a person standing so you can speak at eye level. The CASUAL Bench Medium inspires an agile posture with its sit-standing height, as the feet can be placed on the floor. It is inviting for a brief interaction. The CASUAL Bench Low in seat height is the classic bench height.

The different seat heights come in different depths: while the CASUAL Bench Medium and High have a seat depth of 405 mm and will keep you on the edge of your seat and having fun, the CASUAL Bench Low and the CASUAL Lounge Chair are available in a seat depth of 485 mm for more relaxed and laid-back interaction.

EINS PLUS EINS IST ZWEI

Die Breite der CASUAL Bench ist so gewählt, dass zwei Single Benches genau einer Double Bench entsprechen. Die Armlehnen können bei Bedarf montiert werden. Die Elemente sind über einen Verkettungsfuß koppelbar. Ergänzt wird das Programm durch eine Ablage, die seitlich oder mittig integriert werden kann. Das modulare System bietet unzählige Konfigurationsmöglichkeiten.



ONE PLUS ONE IS TWO

The width of the CASUAL Bench is such that two Single Benches are exactly the same length as one Double Bench. Armrests can be added if required. The elements can be linked via a connection leg. There is also a tray that can be integrated, either on the side or in the centre. The modular system offers countless configuration options.

CASUAL Bench Sitzhöhen / seating heights:

- CASUAL Bench High: 79,5 cm
- CASUAL Bench Medium: 69 cm
- CASUAL Bench Low: 48 cm



08



CASUAL Lounge Chair

ZURÜCKLEHNEN UND ENTSPANNEN

Mindestens einmal sollte man sich im Laufe des Arbeitstages bequem zurückschlagen und durchatmen und das gelingt am besten im CASUAL Lounge Chair. Durch die angenehme Neigung und das ausgestellte Sesselbein nimmt man automatisch eine entspannte Haltung ein.

Der Lounge Chair lässt sich mit der Bench und dem Table zu unzähligen Settings arrangieren und schafft sofort eine Atmosphäre der Ruhe und des Wohlbefindens.

09



LEAN BACK AND RELAX

At least once during the working day, you should lean back comfortably and take a deep breath, and the CASUAL Lounge Chair is the best way to do that. Thanks to its pleasant inclination and the flared armchair leg, you automatically adopt a relaxed posture.

The Lounge Chair can be combined with the Bench and the Table to arrange countless settings and immediately creates an atmosphere of peace and well-being.

CASUAL Lounge Chair Sitzhöhe /
seating height: 44,5 cm



CASUAL Table

IHR PLATZ AM TISCH

Bereits Albert Einstein sagte „Ein Tisch, ein Stuhl, eine Schale Obst und eine Violine, was braucht man mehr um glücklich zu sein.“ Somit darf auch der CASUAL Table nicht in der CASUAL Familie fehlen.

Der CASUAL Table wird, je nach Größe, mit einem Säulenfuß oder zwei Säulen gefertigt und ist passend zur Bench in drei Höhen verfügbar: 74 cm / 97 cm / 107 cm

Bei einer Höhe von 107 cm kann der Tisch optional mit Fußstütze ausgestattet werden.



YOUR PLACE AT THE TABLE

Albert Einstein once said “A table, a chair, a bowl of fruit and a violin, what more do you need to be happy?” So of course, the CASUAL Table should not be missing in the CASUAL family.

Depending on the size, the CASUAL Table is manufactured with one column base or two columns and is available in three heights to match the Bench: 74 cm / 97 cm / 107 cm
At the height of 107 cm, the table can optionally be equipped with a footrest.



VARIETY OF SHAPES

The tabletops are available in four versions: round, square, rectangular and oval.

The surfaces come in Fenix, melamine white, basalt, and veneered tabletops in oak and walnut. Thanks to the nanotech matt technology, the Fenix surface offers a velvety-soft feel and fingerprints remain virtually invisible. The round base is made of black powder-coated steel.

FORMENVIELFALT

Die Tischplatten werden in vier Ausführungen angeboten: rund, quadratisch, rechteckig oder oval.

Die Oberflächen; Fenix, Melamin Weiß, Basalt und furnierte Tischplatten in Eiche und Nuss stehen zur Auswahl. Die Fenix Oberfläche bietet dank Nanotech-Matt-Technologie, eine samtig-weiche Haptik auf der nahezu keine Fingerabdrücke zurück bleiben. Das Rundfußgestell besteht aus pulverbeschichtetem Stahl in Schwarz.



CASUAL by Bene

JEDER ORT HAT SEINE EIGENE GESCHICHTE

CASUAL by Bene ist eine multifunktionale Produktfamilie mit vielseitigen Kombinationsmöglichkeiten. Die Module sind sowohl in offenen Bereichen als auch in Raumzellen einsetzbar. Ob in informellen Meeting Bereichen, der Cafeteria oder in klassischen Wartebereichen - CASUAL by Bene wird allen Anforderungen gerecht.

Nicht nur im Büro sondern auch in Cafés, in Hotel Lobbies, in Arztpraxen, in Universitäten und an vielen weiteren Orten macht CASUAL by Bene eine gute Figur und lässt sich auf alle individuellen Bedürfnisse zuschneiden.

EVERY PLACE HAS ITS OWN STORY

CASUAL by Bene is a multifunctional product family with versatile combination options. The modules can be used both in open areas and in little cubicles. Whether in informal meeting areas, the cafeteria or in classic waiting areas – CASUAL by Bene meets all requirements.

CASUAL by Bene cuts a fine figure not only in the office but also in cafés, hotel lobbies, doctors' surgeries, universities and many other places, and can be tailored to all individual needs.



14



15



Die CASUAL Kollektion

CASUAL LOUNGE



CHAIR
700 x 680 x 720 mm

CASUAL LOW



SINGLE BENCH
700 x 655 x 783 mm

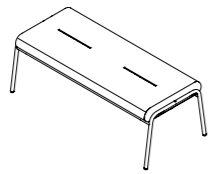

DOUBLE BENCH
OHNE RÜCKENLEHNE | WITHOUT BACKREST
1.350 x 608 x 477 mm

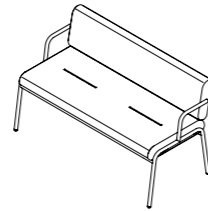

DOUBLE BENCH
1.350 x 655 x 783 mm

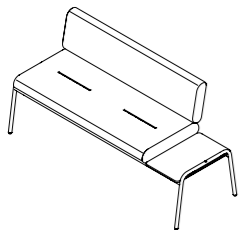

DOUBLE BENCH
MIT ABLAGE SEITLICH | WITH SIDE TRAY
1.675 x 655 x 783 mm

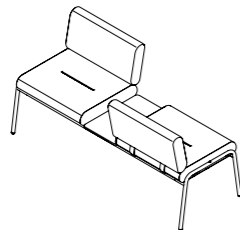

DOUBLE BENCH
MIT ABLAGE MITTIG | WITH MIDDLE TRAY (FACE-TO-FACE)
1.675 x 704 x 783 mm

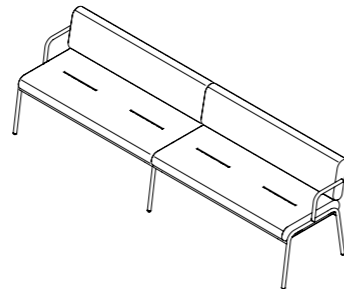

2 X DOUBLE BENCH
MIT VERKETTUNGSFUSS | WITH CONNECTING LEG
2.650 x 655 x 783 mm

CASUAL MEDIUM



SINGLE BENCH
700 x 605 x 998 mm



DOUBLE BENCH
1.350 x 605 x 998 mm

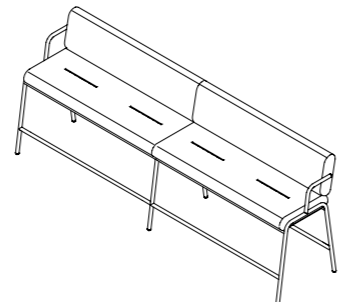

2 X DOUBLE BENCH
MIT VERKETTUNGSFUSS | WITH CONNECTING LEG
2.650 x 605 x 998 mm

CASUAL HIGH



SINGLE BENCH
700 x 621 x 1.102 mm

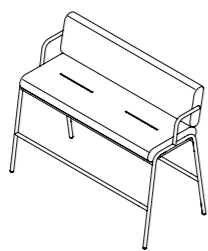

DOUBLE BENCH
1.350 x 621 x 1.102 mm

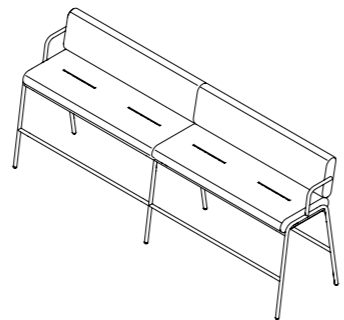

2 X DOUBLE BENCH
MIT VERKETTUNGSFUSS | WITH CONNECTING LEG
2.650 x 621 x 1.102 mm

The CASUAL Collection

CASUAL TABLE LOW

H: 740 mm

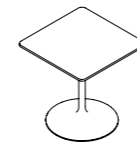

QUADRATISCH | SQUARE
600 | 700 mm

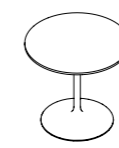

RUND | ROUND
600 | 700 | 800 | 900 mm

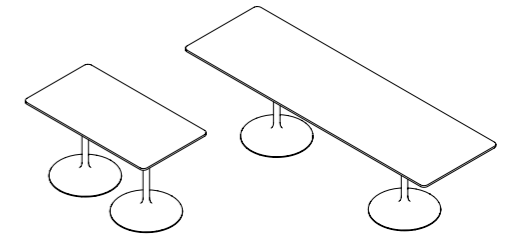

RECHTECKIG | RECTANGULAR
700 | 800 | 900 mm
1.300 | 1.625 | 1950 | 2.600 mm



OVAL | OVAL
700 | 800 | 900 mm
1.300 | 1.625 | 1950 | 2.600 mm

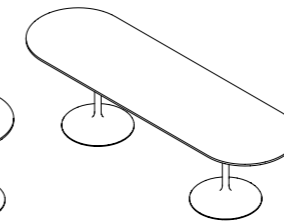

CASUAL TABLE MEDIUM

H: 970 mm

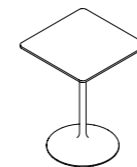

QUADRATISCH | SQUARE
600 | 700 mm

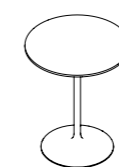

RUND | ROUND
600 | 700 | 800 mm

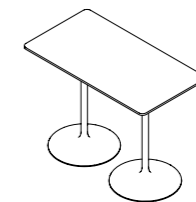

RECHTECKIG | RECTANGULAR
700 | 800 mm
1.300 mm

CASUAL TABLE HIGH

H: 1.070 mm



QUADRATISCH | SQUARE
600 | 700 mm



RUND | ROUND
600 | 700 | 800 mm

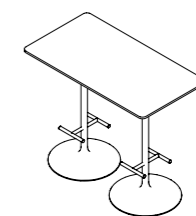

RECHTECKIG | RECTANGULAR
700 | 800 mm
1.300 mm

DESIGNED by Christian Horner

WAS HAT SIE ZU DEM PRODUKT CASUAL BY BENE INSPIRIERT?

Eine wesentliche Inspiration für die CASUAL Bench war die klassische Parkbank. Ihre Nutzung ist sowohl vielfältig als auch individuell. Genau wie im Büro, treffen sich auch hier Menschen geplant oder zufällig. Es sind Orte des Miteinanders und des Austauschs.

Auch formal haben mich die robusten Bank-Konstruktionen inspiriert. Die Beobachtung wie stark Sitzhöhe und Sitzposition unser Empfinden und Verhalten beeinflussen, hat das Design mitgeprägt.

WAS SCHAFFT GUTES DESIGN IM BÜRO?

Büromöbel sollen eine hohe Funktionalität aufweisen. Das bedeutet eine gute Ergonomie und Robustheit der Konstruktion und der Materialien. Ein zentraler Aspekt ist der modulare Aufbau, um eine lange Nutzbarkeit zu gewährleisten. Außerdem sollten die Komponenten möglichst sortenrein zerlegt werden können, um sie recyclebar zu machen. Ein minimierter Materialeinsatz ist ökologisch sinnvoll und führt zu mehr Leichtigkeit im Design. Zentral für mich ist der emotionale Aspekt. Er wird nicht nur durch Form und Material bestimmt, sondern auch aus Assoziationen und Nutzung. Ein Büromöbel sollte für eine möglichst große Gruppe an Benutzern ansprechend sein. Außerdem treten Büromöbel selten als Solitäre auf. Sie werden oft in großen offenen Flächen gereiht oder in Gruppen arrangiert. Darauf muss man immer Rücksicht nehmen.

WARUM WURDE DIE CASUAL BENCH IN DREI SITZHÖHEN GESTALTET?

Die drei Höhen bieten unterschiedliche Nutzungen und Perspektiven im Raum. Die CASUAL Bench High ermöglicht Kommunikation auf Augenhöhe und verschafft dem Nutzer eine gute Raumübersicht. Bei der mittleren Höhe kann man bequem zwischen Sitzen und angelehnt Stehen wechseln. Diese Variante bietet die perfekte Grundlage für spontane und aktive Interaktionen. Die CASUAL Bench Low, entspricht der klassischen Bankhöhe und lädt zum bequemen Verweilen ein. Zusätzlich bietet sie vielfältige Konfigurationsmöglichkeiten wie Wechselseitigkeit und praktische Ablageflächen.

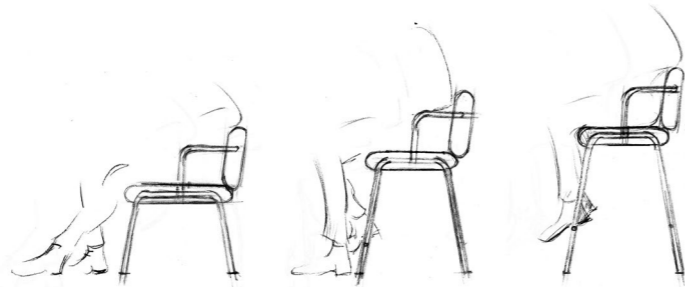

WHAT INSPIRED YOU TO CREATE THE CASUAL BY BENE PRODUCT?

A major inspiration for the CASUAL Bench was the classic park bench. Its use is both diverse and individual. Just like in the office, people meet here in a planned or random way. These are places of togetherness and interaction.

I was also inspired by the form of the robust bench constructions. It made me see how strongly seat height and seat position influence our perception and behaviour, and this helped shape the design.

WHAT MAKES GOOD DESIGN IN THE WORKPLACE?

Office furniture should be highly functional. This means good ergonomics, and robust construction and materials. One very important point is the modular design to ensure long-term usability. In addition, it should be possible to disassemble the components by type in order to make them recyclable. Minimising the use of materials makes ecological sense and leads to more lightness in design. The emotional aspect is central for me. This is not only determined by form and material, but also by associations and use. Office furnishings should be appealing to as wide a user group as possible. Moreover, office furnishings rarely appear on their own. They are often lined up in large open spaces or arranged in groups. You always have to take that into consideration.

Zeitlosigkeit und zurückhaltende Schlichtheit kennzeichnen die Entwürfe von Christian Horner. Zugleich streng und spielerisch, oftmals ironisch ist sein Zugang zum Design. Elegante Linienführung und Liebe zum Detail zeichnen seine Entwürfe aus.

Christian Horner's creations are characterised by their timeless quality and restrained simplicity. His approach to design is as austere as it is playful, often with a hint of irony. The elegant deployment of lines and a love for small details are clear hallmarks of his designs.

WHY DID YOU DESIGN THREE SEAT HEIGHTS FOR THE CASUAL BENCH?

The three heights offer different uses and perspectives in the space. The CASUAL Bench High enables communication at eye level and provides the user with a good overview of the room. At the medium height, you can comfortably switch between sitting and leaning. This version offers the perfect basis for spontaneous and active interactions. The CASUAL Bench Low reflects the classic bench height and encourages you to linger in comfort. In addition, it offers a wide range of configuration options such as access from both sides and practical places to set things down.



SUSTAINABILITY COMES FIRST

The design is founded on a resource-saving use of materials. The frame has been optimised to offer the necessary rigidity and at the same time be as light as possible, using as little material as possible. This also applies to the upholstery – high seating comfort with as little material as possible. All materials can be separated by type and returned to a second life cycle, as there is no gluing at all. The modular design, the many different ways it can be arranged, and the possibility of exchanging components, can also extend the product life cycle. The function and design of this product can be easily adapted to fit changing needs.

NACHHALTIGKEIT GEHT VOR

Der ressourcenschonende Umgang mit Materialien ist die Grundlage des Entwurfs. Der Gestellrahmen wurde soweit optimiert, dass er die nötige Steifigkeit bietet und gleichzeitig möglichst leicht und mit so wenig Material wie möglich auskommt. Das Gleiche gilt für das Polster – hoher Sitzkomfort mit möglichst wenig Materialeinsatz. Alle Materialien können wieder sortenrein getrennt und einem zweiten Lebenszyklus zugeführt werden, da komplett auf Verklebungen verzichtet wird. Durch die modulare Bauweise und die Umbaumöglichkeiten, sowie die Möglichkeit Komponenten auszutauschen, kann der Produktlebenszyklus zudem verlängert werden. Das Produkt kann einfach den wandelnden Bedürfnissen in Bezug auf Funktion und Design angepasst werden.

ÜBER BENE

Wir planen und gestalten Räume, in denen Menschen gut und gerne arbeiten. Unser Produktportfolio umfasst Möbel für alle Zonen und Bereiche eines modernen Büros. Wir entwickeln für unsere Kunden ganzheitliche Konzepte, die auf die wandelnden Herausforderungen der Arbeitswelt Antwort geben. Wir lieben Design. Unser hoher Anspruch an Funktionalität, Qualität und Gestaltung ist in jedem Produkt zu spüren. Wir sind stolz darauf, als internationale Marke mit österreichischen Wurzeln in über 40 Ländern vertreten zu sein. Seit 1790 und auch in Zukunft setzen wir auf die Kraft der Innovation, um unserer Rolle als führender Anbieter von inspirierenden Arbeitswelten gerecht zu werden.

ABOUT BENE

We plan and design spaces for people to feel good and enjoy work. Our product portfolio comprises furniture for all sections and areas of the modern office. We develop integrated concepts for our clients that respond to the changing challenges of the working world. We love design. Our high standards in functionality, quality, and design become tangible in each of our products. We are proud to be present in more than 40 countries worldwide as an international brand rooted in Austria. In the future, as we have since 1790, we will rely on the power of innovation to continue our role as a leading provider of inspiring work environments.

05/2022

IMPRESSUM

Bene GmbH
Schwarzwiesenstrasse 3
3340 Waidhofen / Ybbs Österreich

IMPRINT

Bene GmbH
Schwarzwiesenstrasse 3
3340 Waidhofen / Ybbs Austria



CASUAL by Bene EN



CASUAL by Bene DE

BENE.COM/CASUAL



bene

INSPIRING OFFICES. SINCE 1790.